

# ROBINETS À TOURNANT CONIQUE REVÊTUS

## CORPS ET TOURNANT — UN MOULAGE DE PRÉCISION

Les composantes pressurisées des robinets revêtus à tournant conique FluoroSeal® sont fabriqués par moulage à cire perdue.

## ANTI-CORROSION

Le robinet standard FluoroSeal® est composé d'un corps, tournant et couvercle en acier carbone (ASTM A216 Gr. WCB).

- Toutes les composantes métalliques moulées sont initialement couvertes d'un enduit de finition copolymère acrylique à base d'eau avant le revêtement afin de leur donner une protection supplémentaire contre la corrosion due à la perméation
- Revêtement standard de basse porosité PFA (Perfluoroalkoxy) pour les surfaces mouillées

## UN REVÊTEMENT SOLIDAIRE

Les robinets à tournant conique revêtus sont munis d'un revêtement PFA vierge sans pigment appliqué par la méthode du moulage par transfert. Le revêtement devient solidaire avec le corps par ancrage aux queues d'arronde et trous stratégiquement placés dans le corps moulé.

- Prévient l'affaissement du revêtement en service sous vide
- Prévient l'arrachement dans les conditions de haute pression combinée à une température élevée
- Le transfert par moulage assure une distribution égale et consistante du revêtement tel qu'exigée par le standard ASTM F1545
- Aucun point faible dans le revêtement
- Le PFA vierge rend visible tout défaut de fabrication

## UN CONCEPT SANS CAVITÉ

Par leur conception, les robinets à tournant conique sont sans cavités autant en position ouverte que fermée.

- Aucune accumulation des particules
- Robinet idéal pour les applications à boue corrosive

## SCELLAGE DE QUALITÉ SUPÉRIEURE

L'interface entre le tournant et le revêtement donne un sceau primaire de 360° ce qui résulte en une fermeture étanche. Des niveaux d'étanchéité supplémentaires sont fournis par un diaphragme et anneau delta PTFE intégré, supporté par un diaphragme métallique. Ce dernier assure l'encapsulation, agit comme dispositif antistatique et joue le rôle de sceau vers l'extérieur en cas d'échec du PTFE

- Fermeture étanche
- Scellage par compression (aval et amont)
- Robinet bidirectionnel
- Étanche au niveau du tournant et de la tige

## AJUSTEMENT AXIAL

Les robinets revêtus FluoroSeal® mettent en vedette le tout nouveau système

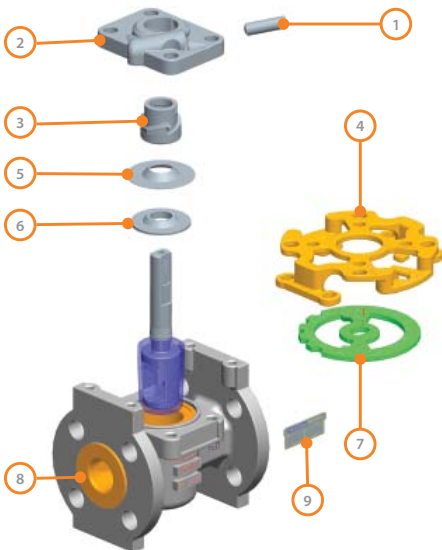

Un éclaté du robinet revêtu

1. Boulon d'ajustement EZ-SEAL®\*
2. Couvercle EZ-SEAL®\* avec jauge
3. Came
4. Support EZ-SEAL®\*
5. Diaphragme métallique
6. Diaphragme PTFE avec anneau delta
7. Verrou EZ-SEAL®\*
8. Revêtement PFA
9. Plaque signalétique

\* Brevet

# ROBINETS À TOURNANT CONIQUE REVÊTUS



d'ajustement EZ-SEAL® (brevet), disponible sur les DN 1/2" à 6".

- Ajustement frontal à boulon simple, aucun outillage spécial requis
- Compression du sceau supérieur et du tournant simultanée et égale à 360°
- Ajustement du tournant linéaire, élimine les charges latérales
- Indicateur Min/Max de l'ajustement de la came offre un diagnostic visuel de la durée de vie résiduelle et facilite la planification de la maintenance



Tournant revêtu

## AUTRES CARACTÉRISTIQUES

- La conception du EZ-SEAL® réduit considérablement les fuites documentées
- Le support d'actionneur et verrou EZ-SEAL® offerts en configuration standard en acier inoxydable 304 fournissent une variété de patrons de montage ISO et cinq (5) positions de verrouillage
- Tige anti-explosion à montage ISO

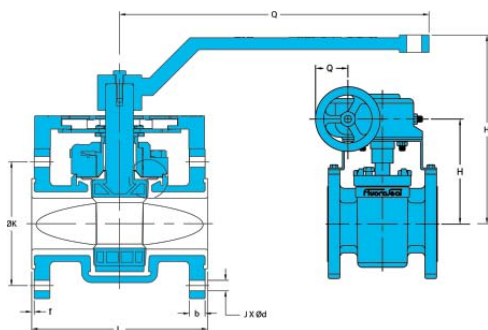

## CLASSE 150 LBS REVÊTU

Extrémités à brides

Actionnement par levier

Actionneurs disponibles pour toutes dimensions

Dimensions conformes à ANSI B16.5 & B16.10

EG = Actionnement par démultiplicateur

N = Nombre de trous

Deux (2) trous du haut sont taraudés au filetage UNC. Voir colonne UNC

TAILLE ET DESCRIPTION DU PRODUIT	L		H		D		K		g		b		f		d		Q		N	Trou-UNC
	in	mm	in	mm	in	mm	in	mm	in	mm	in	mm	in	mm	in	mm	in	mm	#	
1/2" LR152F/W-WCB/PFA	4.33	109.98	4.00	101.60	3.50	88.90	2.38	60.45	1.42	36.07	0.31	7.87	0.06	1.52	0.63	16.00	8.27	210.00	4	-
3/4" LR152F/W-WCB/PFA	4.69	119.13	4.00	101.60	3.94	100.08	2.75	69.85	1.69	42.93	0.34	8.64	0.06	1.52	0.63	16.00	8.27	210.00	4	-
1" LR152F/W-WCB/PFA	5.00	127.00	5.57	141.48	4.25	108.00	3.13	79.50	2.00	50.80	0.49	12.45	0.06	1.52	0.63	16.00	8.27	210.00	4	-
1 1/2" LR152F/W-WCB/PFA	6.50	165.10	6.80	172.72	5.00	127.00	3.88	98.60	2.88	73.20	0.59	14.99	0.06	1.52	0.63	16.00	10.33	262.40	4	-
2" LR152F/W-WCB/PFA	7.00	177.80	7.54	191.52	6.00	152.40	4.75	120.70	3.63	92.00	0.63	16.00	0.06	1.52	0.75	19.00	12.40	315.00	4	-
3" LR152F/W-WCB/PFA	8.00	203.20	8.10	205.74	7.50	190.50	6.00	152.40	5.00	127.00	0.79	20.07	0.06	1.52	0.75	19.00	12.40	315.00	4	-
4" LR152F/W-WCB/PFA	9.00	228.60	9.56	242.82	9.00	228.60	7.50	190.50	6.19	157.20	0.94	23.90	0.06	1.52	0.75	19.00	24.30	617.20	8	-
4" LR152F/EG-WCB/PFA	9.00	228.60	11.80	299.72	9.00	228.60	7.50	190.50	6.19	157.20	0.94	23.90	0.06	1.52	0.75	19.00	7.25	184.00	8	-
6" LR152F/EG-WCB/PFA	10.50	266.70	14.00	355.60	11.00	279.40	9.50	241.30	8.50	215.90	1.00	25.40	0.06	1.52	0.88	22.40	7.25	184.00	8	-
8" LR152F/EG-WCB/PFA	11.50	292.10	13.00	330.20	13.50	342.90	11.75	298.50	10.63	269.80	1.13	28.70	0.06	1.52	0.88	22.40	9.75	248.00	8	3/4"-10
10" LR152F/EG-WCB/PFA	13.00	330.20	14.94	379.48	16.00	406.40	14.25	362.00	12.75	323.90	1.19	30.20	0.06	1.52	1.00	25.40	9.75	248.00	12	7/8"-9
12" LR152F/EG-WCB/PFA	14.00	355.60	15.69	398.53	19.00	482.60	17.00	431.80	15.00	381.00	1.25	31.80	0.06	1.52	1.00	25.40	13.75	349.25	12	7/8"-9
14" LR152F/EG-WCB/PFA	15.00	381.00	-	-	21.00	533.40	18.75	476.30	16.25	412.80	1.38	35.10	0.06	1.52	1.12	28.40	-	-	12	1"-8

## DIN PN 16 REVÊTU

Extrémités à brides

Dimensions conformes à DIN EN 1092-1 & DIN EN 558-1 Actionnement par démultiplicateur optionnel sur la DN 100, et standard sur DN 125 et DN 150

N = Nombre de trous

Deux (2) trous du haut sont taraudés au filetage métrique. Voir colonne des boulons.

TAILLE	PN	L	H	D	K	g	b	f	d	Q	N	Boulons
		mm	mm	mm	mm	mm	mm	mm	mm	mm	#	
DN 25	16	160.00	145.00	115.00	85.00	68.00	18.00	2.00	14.00	210.00	4	M12
DN 32	16	180.00	176.00	140.00	100.00	78.00	18.00	2.00	18.00	262.50	4	M16
DN 40	16	200.00	176.00	150.00	110.00	88.00	18.00	2.00	18.00	262.50	4	M16
DN 50	16	230.00	195.00	165.00	125.00	102.00	18.00	2.00	18.00	419.10	4	M16
DN 65	16	290.00	173.00	185.00	145.00	122.00	18.00	2.00	18.00	419.10	8*	M16
DN 80	16	310.00	173.00	200.00	160.00	138.00	20.00	2.00	18.00	419.10	8	M16
DN 100	16	350.00	200.00	220.00	180.00	158.00	20.00	2.00	18.00	618.00	8	M16
DN 125	16	325.00	303.00	250.00	210.00	188.00	22.00	2.00	18.00	184.20	8	M16
DN 150	16	350.00	290.00	285.00	240.00	212.00	22.00	2.00	22.00	184.20	8	M20